

# MA501

## 鋁合金鏡櫃

### 安裝說明

#### 準備工具

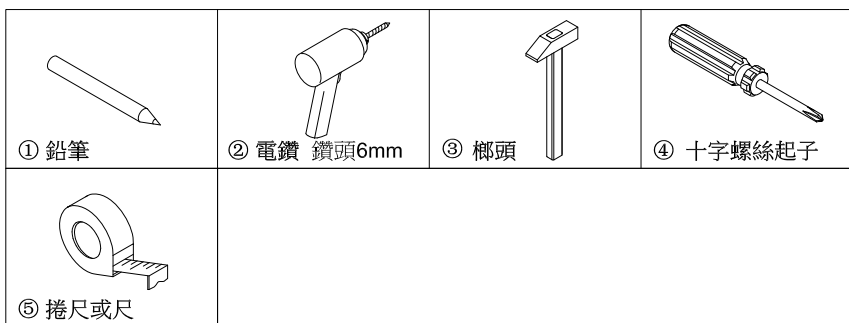

#### 零件名稱列示

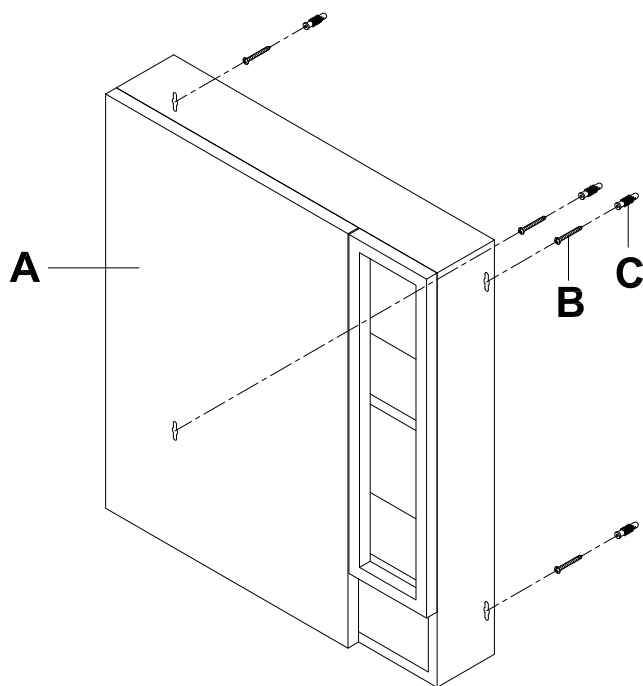

NO	名稱
A	鏡櫃
B	螺絲X4
C	螺絲釘套 X4

#### 安裝步驟

(1)

1.先將鏡櫃翻面並平放在軟墊上後，並使用工具 ⑤ 量測螺絲孔上、下之間距。(如下圖)

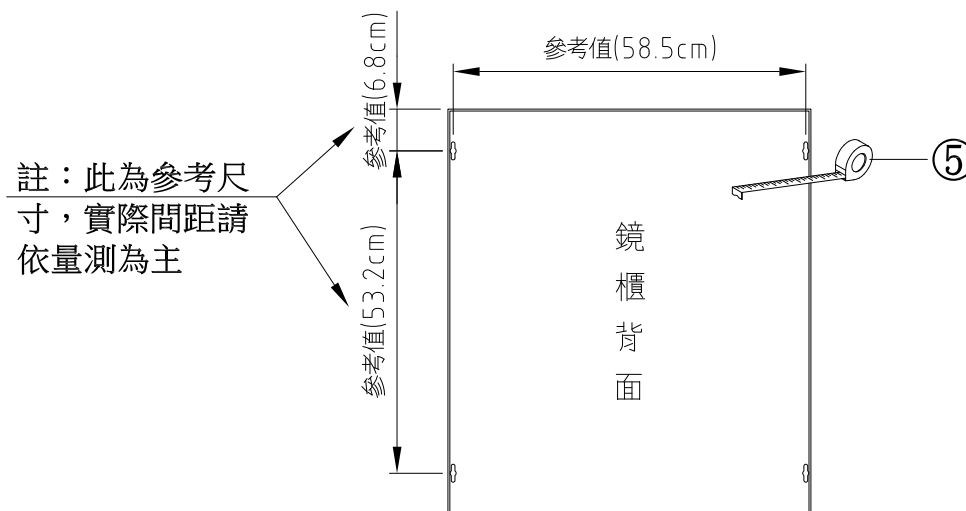

(2)

1.在需要安裝的位置使用工具 ① 鉛筆在牆壁上畫一條約 60cm 長的水平線。(如圖 I)

(註：建議搭配水平儀畫線)

2.依水平線為準，在水平線的左右邊各畫一條約 55cm 長的垂直線。(如圖 II)

(註：建議搭配水平儀畫線)

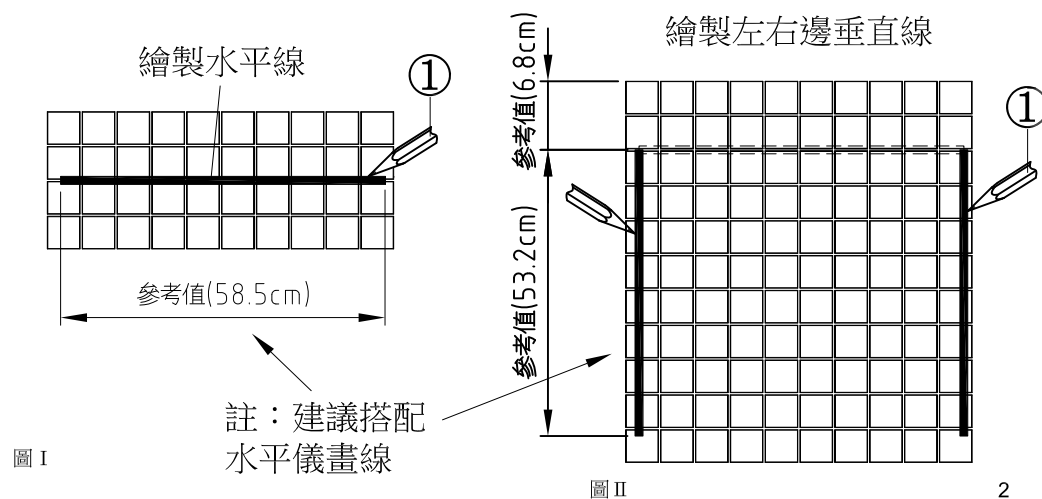

## 安裝步驟

(3)

1.依量測之數值，在已繪製的「水平線」、「地平線」畫上4個記號點(如下圖)。



圖 II

(4)

1.用工具 ② 電鑽在四個角的 4孔記號內各鑽孔徑 $\phi 6$ 深40mm的孔。(如圖 I)

2.用工具 ③ 榔頭將 C 打入四個角的 4孔。(如圖 II)

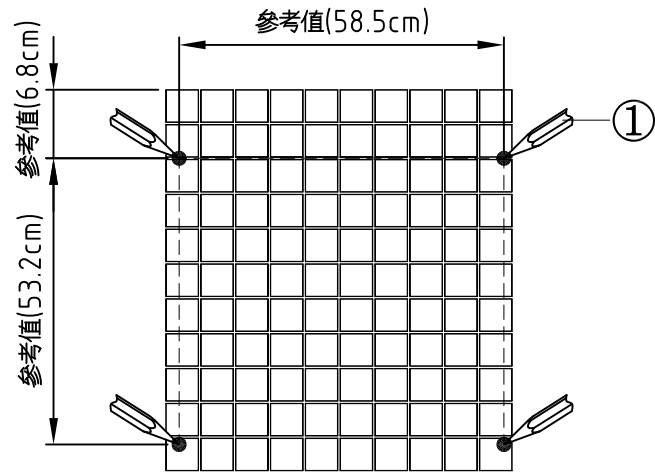

圖 I



圖 II

## 安裝步驟

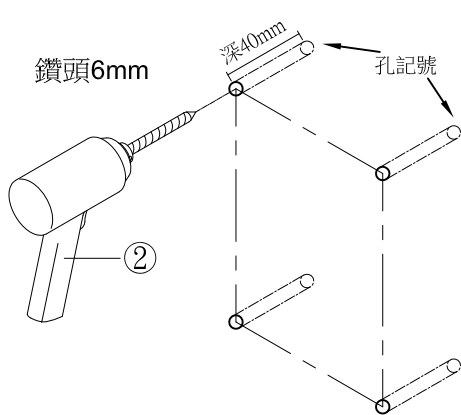
(5)

1.用工具 ④ 將 B 鎖在 C 上，並預留約0.3cm的間距。(如圖 I、II)

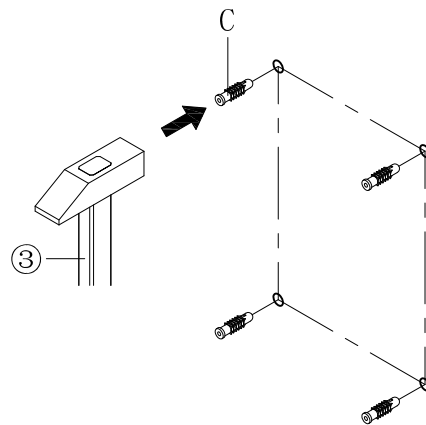

圖 I

圖 II

(6)

1.將鏡櫃背面4孔安裝孔對準牆面螺絲，掛於螺絲完成安裝。(如下圖)

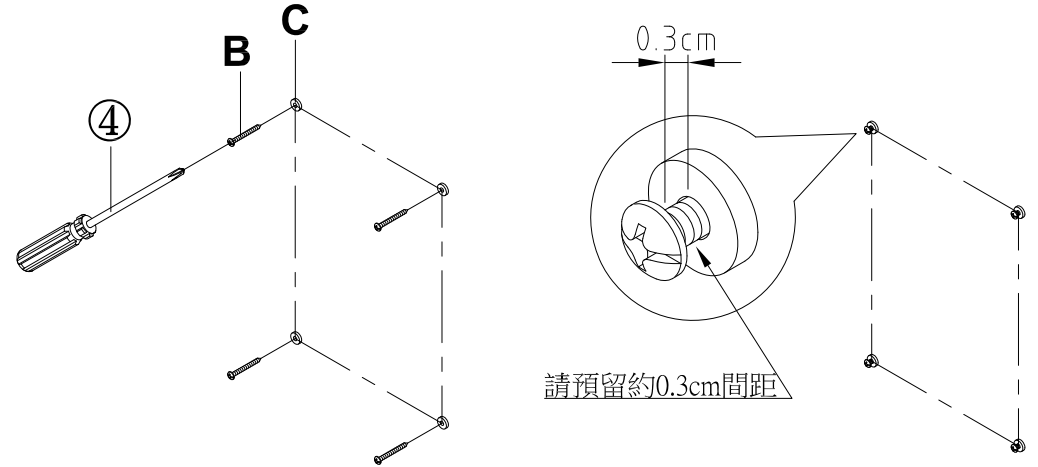