

MA502

鋁合金鏡櫃 安裝說明

準備工具

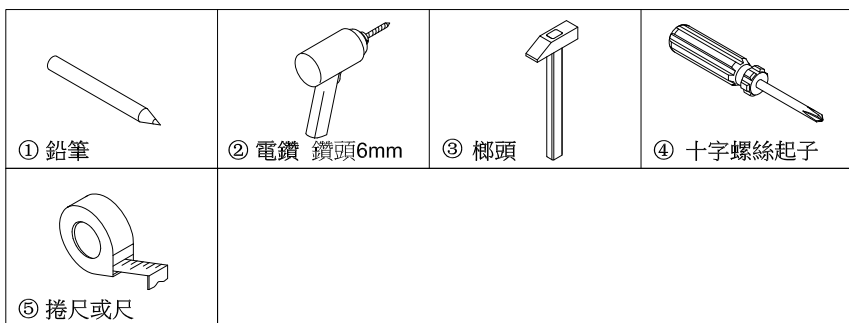

零件名稱列示

NO	名稱
A	鏡櫃
B	螺絲X4
C	螺絲釘套 X4

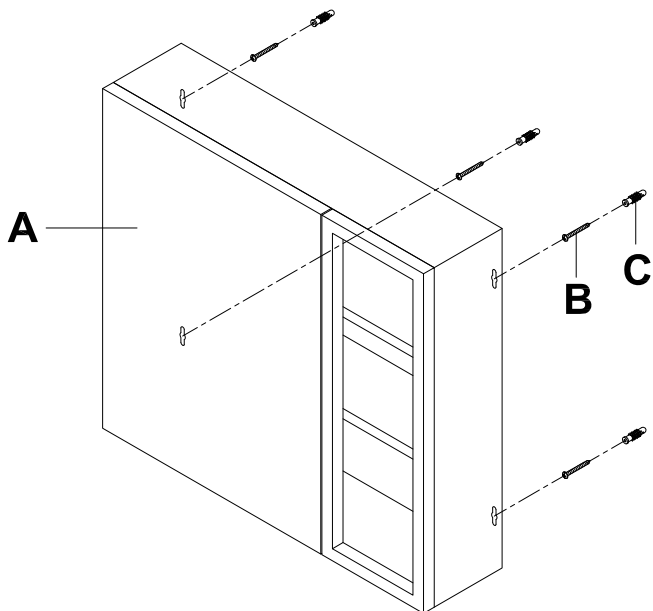

安裝步驟

(1)

1.先將鏡櫃翻面並平放在軟墊上後，並使用工具 ⑤ 量測螺絲孔上、下之間距。(如下圖)

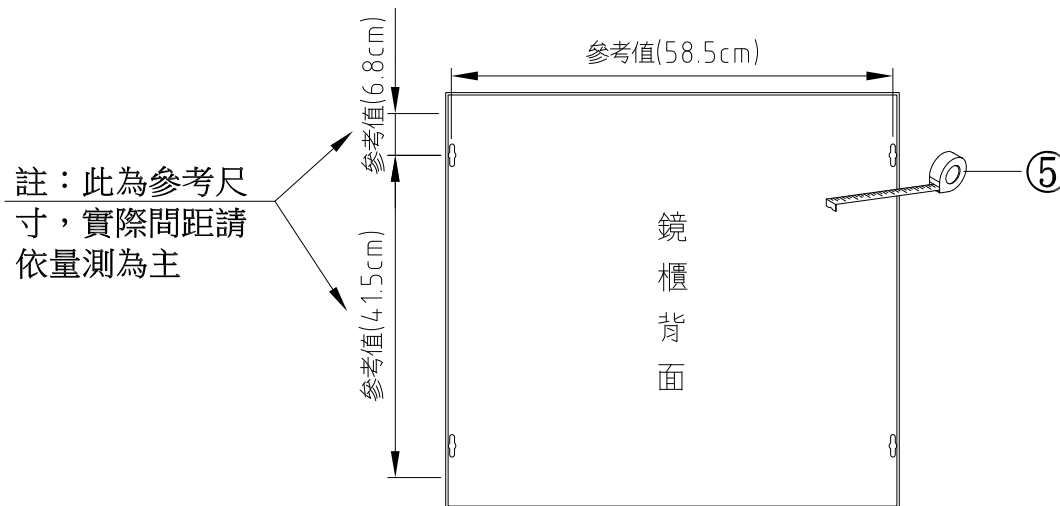

(2)

1.在需要安裝的位置使用工具 ① 鉛筆在牆壁上畫一條約 60cm 長的水平線。(如圖 I)

(註：建議搭配水平儀畫線)

2.依水平線為準，在水平線的左右邊各畫一條約 45cm 長的垂直線。(如圖 II)

(註：建議搭配水平儀畫線)



圖 I

圖 II

安裝步驟

(3)

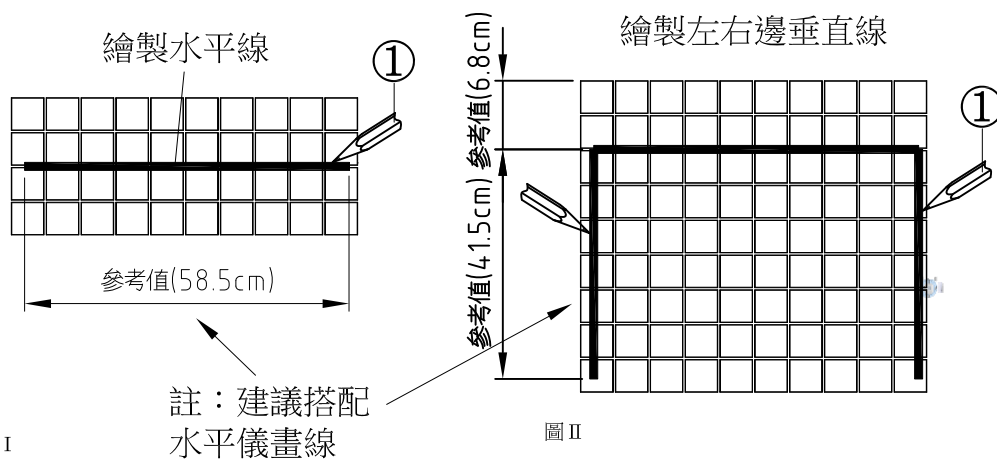
1. 依量測之數值，在已繪製的「水平線」、「地平線」畫上4個記號點(如下圖)。

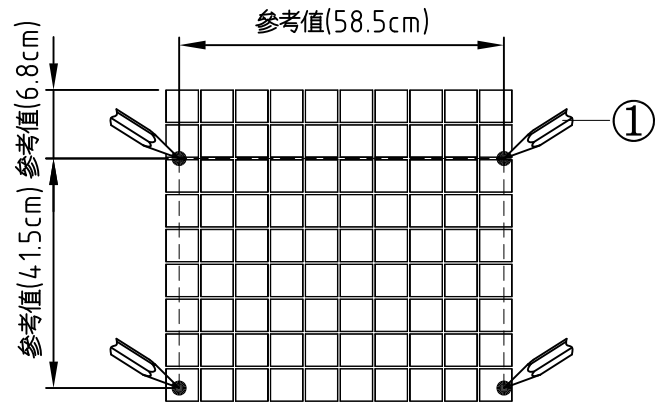

(4)

1. 用工具 ② 電鑽在四個角的 4 孔記號內各鑽孔徑 $\phi 6$ 深 40mm 的孔。(如圖 I)

2. 用工具 ③ 榔頭將 C 打入四個角的 4 孔。(如圖 II)



圖 I

圖 II

安裝步驟

(5)

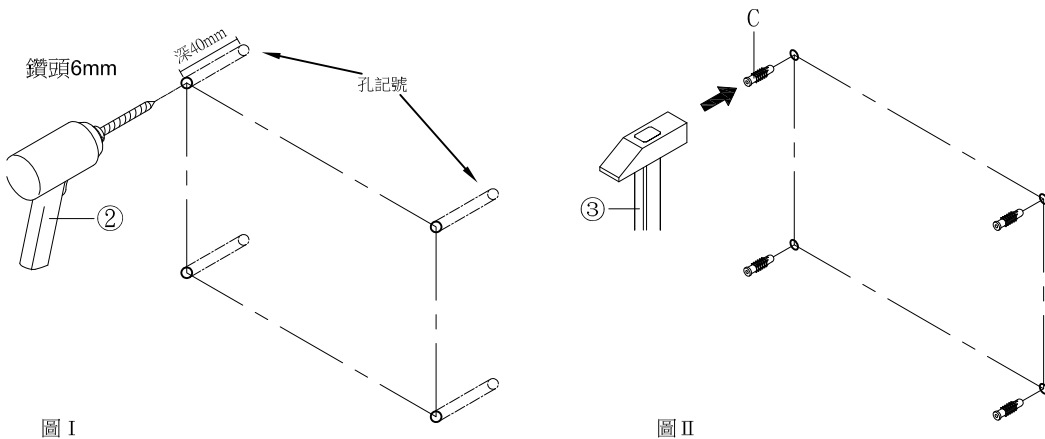
1. 用工具 ④ 將 B 鎖在 C 上，並預留約 0.3cm 的間距。(如圖 I、II)



圖 I

圖 II

(6)

1. 將鏡櫃背面 4 孔安裝孔對準牆面螺絲，掛於螺絲完成安裝。(如下圖)

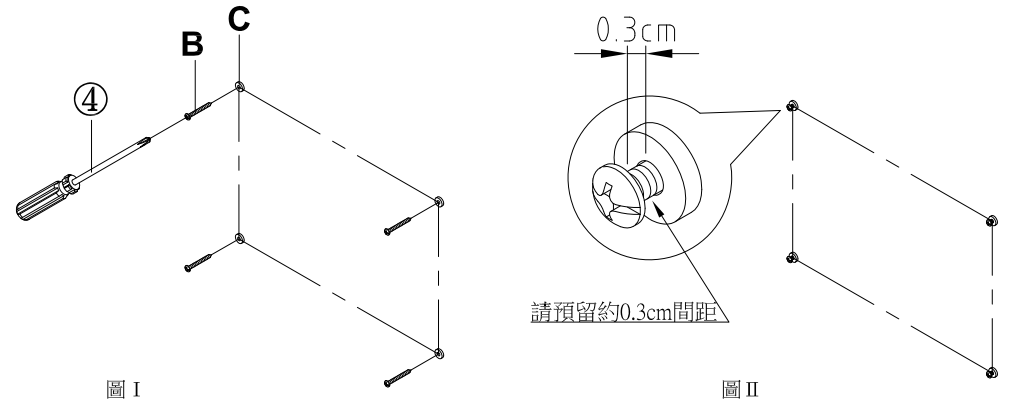